

הודפס באירלנד.

[www.dell.com](http://www.dell.com) | [support.dell.com](http://support.dell.com)



0MwVGKA00





## U

USB 2.0

מחברים אחוריים 25

מחברים קדמיים 20

## W

Windows

Program Compatibility Wizard (אשף

תאימות תוכניות) 34

Windows, התקנה מחדש 44

- E**  
 Express Service Code (קוד שירות מהיר) 61
- F**  
 FTP, כניסה אנונימית 54
- H**  
 Hardware Troubleshooter (פותר בעיות החומרה) 40
- I**  
 ISP  
 ספק שירותי אינטרנט 15
- S**  
 System Restore 44
- שירות לקוחות 53
- T**  
 תג שירות 61  
 תוכנית האבחון של Dell 40  
 תכונות תוכנה 26  
 תמיכה בזיכרון 63  
 תמיכה טכנית 53  
 תמיכה, כתובות דואר אלקטרוני 54  
 תקליטורי DVD, הפעלה ויצירה 26  
 תקליטורים, הפעלה ויצירה 26
- D**  
 DataSafe Local Backup 46  
 DellConnect 53  
 Dell DataSafe Online Backup 28  
 Dell Factory Image Restore 50  
 Dock 27

מצב הזמנה 55

משלוח מוצרים

לשם החזרה או תיקון 56

## נ

נורית פעילות של כונן קשיח 21

## ע

ערכת שבבים 62

## פ

פנייה אל Dell 59

פנייה אל Dell בצורה מקוונת 59

פתרון בעיות 29

## ר

רשימת פעולות לביצוע באבחון 58

## ש

שחזור תמונה מקורית 50

## כ

כונן קשיח

סוג 62

כתובות דואר אלקטרוני

לתמיכה טכנית 54

## ל

לחצן הוצאה 20, 21

לחצן הפעלה 20

## מ

מוצרים

מידע ורכישה 55

מחברים במבט מלפנים 20

מחבר רשת

מיקום 25

מנהלי התקנים והורדות 61

מעבד 62

מפרט 62

## אינדקס

## א

אוזניות

מחבר קדמי 21

אתרי תמיכה

ברחבי העולם 54

## ב

בעיות זיכרון

פתרון 33

בעיות חומרה

אבחון 40

בעיות, פתרון 29

בעיות תוכנה 34

## ה

הודעות מערכת 37

החזרות במסגרת האחריות 56

## ח

חיבור

כבל רשת אופציונלי 10

חיבור אינטרנט 15

חיבור רשת

תיקון 30

חיבור רשת אלחוטית 30

חשמל, פתרון בעיות 31

## ט

טמפרטורה

טווחי הפעלה ואחסון 65

## י

יכולות מחשב 26

## מידע עבור NOM, או תקן מקסיקני רשמי (עבור מקסיקו בלבד)

המידע הבא ניתן עבור ההתקנים המתוארים במסמך זה, בהתאם לדרישות התקנים המקסיקניים הרשמיים (NOM):

**יבואן:**

Dell México S.A. de C.V.  
Paseo de la Reforma 2620 - 11°  
Col. Lomas Altas  
11950 México, D.F.

מספר דגם תקינה	מתח	תדר	צריכת חשמל
DCSLF	115/230 וולט ז"ח	50/60 הרץ	6.0/3.0 אמפר

לפרטים, קרא את מידע הבטיחות הנלווה למחשב.

לקבלת מידע נוסף על נוהלי בטיחות מיטביים, עיין בדף הבית של תאימות התקינה באתר [www.dell.com/regulatory\\_compliance](http://www.dell.com/regulatory_compliance).



## נספח

### הודעה בנוגע למוצרי Macrovision

מוצר זה משלב טכנולוגיה להגנה על זכויות יוצרים המוגנת על-ידי תביעה לשיטות של פטנטים מסוימים בארה"ב וזכויות קניין רוחני נוספות בבעלות Macrovision Corporation ובעלי זכויות נוספים. אין להשתמש בטכנולוגיה זו להגנה על זכויות יוצרים אלא באישור חברת Macrovision Corporation, והיא מיועדת לשימוש ביתי ולמטרות אחרות של צפייה מוגבלת בלבד, אלא אם כן התירה Macrovision Corporation שימוש אחר במוצר. חל איסור על ביצוע הנדסה לאחור או פירוק.

## סביבת מחשב

מידת זעזועים מרבית (בזמן פעולה — נמדדת באמצעות תוכנית האבחון של Dell המופעלת מהכונן הקשיח ועם פעימת חצי סינוס של 2 אלפיות השנייה. עבור ללא פעולה — נמדדת כאשר הכונן הקשיח נמצא במצב חניית ראש ועם פעימת חצי סינוס של 2 אלפיות השנייה):

הפעלה	40 ג'י למשך 2 מילי-שניות, עם שינוי מהירות של 51 ס"מ לשנייה
ללא הפעלה	50 ג'י למשך 26 מילי-שניות, עם שינוי מהירות של 813 ס"מ לשנייה
גובה (מרבי):	
הפעלה	15.2- עד 3048 מטר (-50 עד 10,000 רגל)
אחסון	15.2- עד 10,668 מטר (-50 עד 35,000 רגל)
רמת זיהום אוויר	G2 או פחות כמוגדר ב-ISA-S71.04-1985

## סביבת מחשב

טווחי טמפרטורות:

הפעלה	10° עד 35° צ' (50° עד 95° פ')
אחסון	-40° עד 65° צ' (-40° עד 149° פ')
לחות יחסית (מרבית):	20% עד 80% (ללא התעבות)
מידת תנודה מרבית (תוך שימוש בספקטרום תנודות אקראי המדמה סביבת משתמש):	
הפעלה	0.25 GRMS
ללא הפעלה	2.2 GRMS

חשמל		מחברים חיצוניים	
250 וואט	הספק	מחבר RJ45 אחד	מתאם רשת
115/230 וולט ז"ח	מתח	שני מחברים -תואמי USB 2.0 בלוח הקדמי	USB
CR2032 ליתיום	סוללת מטבע	וארבעה מחברים בלוח האחורי	
פיזי			
377.9 מ"מ	גובה	לוח קדמי — מחברי אוזניות ומיקרופון	שמע
106 מ"מ	רוחב	לוח אחורי — שישה מחברים לתמיכה בערוץ 7.1	
431.3 מ"מ	עומק		
7.3 ק"ג	משקל (החל מ-)	מחבר VGA אחד של 15 חורים ומחבר HDMI אחד של 19 פינים	וידאו

וידיאו	
Intel GMA HD	משולב
כרטיס PCI Express x16 (אופציונלי)	נפרד
שמע	
שמע משולב	סוג
High Definition 7.1 ערוצים	
תקשורת	
כרטיס PCI Express Wi-Fi שתומך ב-802.11a/b/g/n	אלחוט (אופציונלי)
מודם PCI	מודם (אופציונלי)

זיכרון	
ארבעה חריצי DIMM נגישים מבפנים	מחברים
1 GB, 2 GB ו-4 GB	קיבולות
DDR3 DIMM; זיכרון לא ECC בלבד	סוג זיכרון
1 GB	מזערי
8 GB	מרבי

 **הערה:** לקבלת הוראות על שדרוג זיכרון, עיין במדריך השירות באתר [support.dell.com/manuals](http://support.dell.com/manuals).

## מפרט בסיסי

סעיף זה מספק מידע שעשוי להידרש לך בעת הגדרה, עדכון מנהלי התקנים ושדרוג המחשב. לקבלת מפרט מפורט יותר, עיין במפרט המקיף באתר [support.dell.com/manuals](http://support.dell.com/manuals).

 **הערה:** ההצעות עשויות להשתנות מאזור לאזור. לקבלת מידע נוסף בנוגע לתצורת המחשב, לחץ על **Start** (התחל)  ← **Help and Support** (עזרה ותמיכה) ולאחר מכן בחר באפשרות להציג מידע אודות המחשב שברשותך.

דגם מחשב	
Dell™ Inspiron™ 580s	
סוגי מעבדים	
Intel® Pentium®	
Intel® Core™ i3	
Intel Core i5	
פרטי מחשב	
ערכת שבבי מערכת	Intel H57
כוננים	
בעלי גישה מבחץ	תא 5.25 אינץ' אחד עבור כונן SATA DVD-ROM, SATA DVD+/-RW או Super Multi Drive כונן משולב Blu-ray Disc™
בעלי גישה מבפנים	כונן FlexBay אחד של 3.5 אינץ'
	שני תאי 3.5 אינץ' עבור כוננים קשיחים SATA

## אם עליך:

## ראה:

מידע הבטיחות המצורף למחשב שברשותך, לפני עבודה בתוך המחשב. לקבלת מידע נוסף על נוהלי בטיחות מיטביים, עיין בדף הבית של תאימות התקינה באתר [www.dell.com/regulatory\\_compliance](http://www.dell.com/regulatory_compliance).

לאתר מידע אודות נוהלי בטיחות מיטביים עבור המחשב, לעיין במידע אודות אחריות, תנאים והתניות (ארה"ב בלבד), הוראות בטיחות, מידע תקינה, מידע ארגונומי והסכם רשיון למשתמש קצה

החלק העליון של המחשב ה- **Dell Support Center**. כדי להפעיל את **Dell Support Center**, לחץ על הסמל  בשורת המשימות.

לאתר את תג השירות/קוד השירות המהיר — עליך להשתמש בתג השירות כדי לזהות את המחשב באתר **support.dell.com** או כדי לפנות לתמיכה הטכנית.

[support.dell.com](http://support.dell.com)

למצוא מנהלי התקנים והורדות. קובצי **Readme**

לגשת לתמיכה טכנית ועזרה של מוצרים לבדוק את מצב ההזמנה של רכישות חדשות לאתר פתרונות ותשובות לשאלות נפוצות לאתר מידע על עדכונים של הרגע האחרון לגבי שינויים טכניים במחשב או חומר עזר טכני מתקדם לטכנאים או למשתמשים מנוסים

## איתור מידע ומשאבים נוספים

ראו:	אם עליך:
"מדיית שחזור מערכת" בעמוד 49 גב המחשב	להתקין מחדש את מערכת ההפעלה למצוא את מספר הדגם של המערכת שברשותך
"תוכנית האבחון של Dell" בעמוד 40 "My Dell Downloads" בעמוד 37	להפעיל תוכנית אבחון עבור המחשב להתקין מחדש את תוכנות המערכת של המחשב השולחני
<b>support.dell.com</b>	לאתר מידע נוסף על מערכת ההפעלה Microsoft® Windows ועל תוכנות שלה
מדריך השירות באתר <b>support.dell.com/manuals</b>	לשדרג את המחשב ברכיבים חדשים או נוספים, כגון כונן קשיח חדש להתקין מחדש או להחליף חלק בלוי או פגום
<p> <b>הערה:</b> במדינות מסוימות, פתיחת המחשב והחלפת חלקים בתוכו עלולות לגרום לביטול האחריות. לפני עבודה בתוך המחשב, בדוק את האחריות ומדיניות ההחזרה.</p>	

לפנייה אל Dell בנושאי מכירות, תמיכה  
טכנית או שירות לקוחות:

1. בקר באתר

[www.dell.com/contactdell](http://www.dell.com/contactdell)

2. בחר את המדינה או האזור שלך.

3. בחר את הקישור המתאים לשירות או  
לתמיכה בהתאם לצורך שלך.

4. בחר את שיטת הפנייה אל Dell הנוחה לך.

## פנייה אל Dell

לקוחות בארצות הברית, התקשרו  
800-999-3355 (800-WWW-DELL).

 **הערה:** אם אין ברשותך חיבור אינטרנט  
פעיל, באפשרותך למצוא מידע ליצירת  
קשר בחשבונית הרכישה, תעודת  
המשלוח, החשבון או קטלוג המוצרים  
של Dell.

חברת Dell מספקת מספר אפשרויות תמיכה  
ושירות בצורה מקוונת או בטלפון. הזמינות  
משתנה בהתאם לארץ ולמוצר; שירותים  
מסוימים עשויים שלא להיות זמינים באזורך.



## רשימת פעולות לביצוע באבחון

כדי לקבוע את תוכן קובצי ההפעלה של המחשב, עיין בתיעוד מערכת ההפעלה. אם המחשב מחובר למדפסת, הדפס כל קובץ. אחרת, רשום את התוכן של כל קובץ לפני שתתקשר אל Dell.

- הודעת שגיאה, קוד צפצוף או קוד אבחון:
- תיאור הבעיה והליכים שביצעת לפתרון הבעיה:

- שם:
- תאריך:
- כתובת:
- מספר טלפון:
- תג שירות וקוד שירות מהיר (ממוקמים על תווית בחלק העליון של המחשב):
- מספר אישור החזרת חומר (אם סופק על-ידי טכנאי התמיכה של Dell):
- מערכת הפעלה וגרסה:
- התקנים:
- כרטיסי הרחבה:
- האם המחשב מחובר לרשת? כן / לא
- רשת, גרסה ומתאם רשת:
- תוכניות וגרסאות:

## לפני שתתקשר

**הערה:** כשתתקשר, הכן את קוד השירות המהיר. הקוד מסייע למערכת האוטומטית של מענה התמיכה הטלפוני של Dell לנתב את שיחתך ביעילות רבה יותר. ייתכן גם שתבקש לספק את תג השירות שלך.

זכור למלא את רשימת הפעולות הבאה לביצוע באבחון. במידת האפשר, הפעל את המחשב לפני שתתקשר ל-Dell לקבלת סיוע והתקשר מטלפון הנמצא ליד המחשב או בקרבתו. ייתכן שתבקש להקליד פקודות מסוימות במקלדת, למסור מידע מפורט במהלך הפעולות או לנסות שלבי פתרון בעיות אחרים שאפשריים רק במחשב עצמו. ודא שתיעוד המחשב זמין.

**הערה:** התשלום על הוצאות המשלוח הוא באחריותך. כמו כן, באחריותך לבטח כל מוצר שמוחזר; הסיכון לאובדן המוצר במהלך המשלוח לחברת Dell חל עליך. חבילות בגוביינא (תשלום בעת מסירה - C.O.D.) לא יתקבלו.

**הערה:** מוצרים מוחזרים שלא עונים על כל הדרישות לעיל, יידחו על-ידי הסניף המקבל של חברת Dell ויישלחו חזרה אליך.

## החזרת פריטים לתיקון במסגרת האחריות או לקבלת זיכוי

הכן את כל הפריטים המיועדים להחזרה, בין אם לשם תיקון או זיכוי, באופן הבא:

 **הערה:** לפני החזרת המוצר אל Dell, הקפד לבצע גיבוי של הנתונים בכוון הקשיח ובכל התקן אחסון אחר במוצר. הסר את כל המידע הסודי, הקנייני והאישי, כמו גם אמצעי אחסון נשלפים, כגון תקליטונים, תקליטורים וכרטיסי מדיה. חברת Dell אינה אחראית על המידע הסודי, הקנייני או האישי שלך, איבוד או השחתת נתונים, או נזק או אובדן של אמצעי אחסון נשלפים שייכתן והיו כלולים בהחזרה שלך.

1. התקשר לחברת Dell כדי לקבל מספר אישור החזרת חומר (Return Material Authorization Number) ורשום מספר זה במקום בולט ובצורה ברורה על הדופן החיצונית של האריזה. לקבלת מספר הטלפון אליו יש להתקשר באזורך, ראה "פנייה אל Dell" בעמוד 59.
2. כלול העתק של החשבונית ומכתב המתאר את הסיבה להחזרה.
3. כלול העתק של רשימת הפעולות לביצוע באבחון (ראה "רשימת פעולות לביצוע באבחון" בעמוד 58), ציין את הבדיקות שערכת וכל הודעת שגיאה שדווחה על-ידי האבחון של Dell (ראה "תוכנית האבחון של Dell" בעמוד 40).
4. כלול אביזרים המשויכים לפריטים המוחזרים (כבלי חשמל, תוכנות, מדריכים וכן הלאה), אם ההחזרה היא לשם קבלת זיכוי.
5. ארוז את הציוד המיועד להחזרה בחומרי האריזה המקוריים (או שווי-ערך).

## מידע אודות מוצרים

אם דרוש לך מידע על מוצרים נוספים שזמינים מחברת Dell, או אם ברצונך לבצע הזמנה, בקר באתר [www.dell.com](http://www.dell.com). לקבלת מספר הטלפון אליו יש להתקשר באזורך או כדי לדבר עם מומחה מכירות, ראה "פנייה אל Dell" בעמוד 59.

## שירות אוטומטי לבירור מצב הזמנות

לבדיקת המצב של מוצרי Dell כלשהם שהזמנת, באפשרותך לגשת לאתר [support.dell.com](http://support.dell.com) או להתקשר לשירות מצב הזמנות אוטומטי. הקלטה מבקשת ממך את המידע הדרוש לאיתור ההזמנה ומדווחת עליה. לקבלת מספר הטלפון אליו יש להתקשר באזורך, ראה "פנייה אל Dell" בעמוד 59.

אם נתקלת בבעיות בהזמנה, כגון חלקים חסרים, חלקים שגויים או חיוב שגוי, פנה אל Dell לקבלת סיוע ללקוחות. כשתתקשר, החזק בהישג יד את החשבונית או את ספר המשלוח. לקבלת מספר הטלפון אליו יש להתקשר באזורך, ראה "פנייה אל Dell" בעמוד 59.

## כתובות דואר אלקטרוני של התמיכה של Dell

• [mobile\\_support@us.dell.com](mailto:mobile_support@us.dell.com)  
 • [support@us.dell.com](mailto:support@us.dell.com)

• [la-techsupport@dell.com](mailto:la-techsupport@dell.com) (אמריקה  
 הלטינית והאיים הקריביים בלבד)

• [apsupport@dell.com](mailto:apsupport@dell.com) (ארצות אסיה/  
 האוקיינוס השקט בלבד)

## כתובות דואר אלקטרוני של השיווק והמכירות של Dell

• [apmarketing@dell.com](mailto:apmarketing@dell.com) (ארצות  
 אסיה/האוקיינוס השקט בלבד)

• [sales\\_canada@dell.com](mailto:sales_canada@dell.com) (קנדה  
 בלבד)

## פרוטוקול העברת קבצים אנונימי (FTP)

• [ftp.dell.com](ftp://ftp.dell.com)

היכנס כמשתמש: anonymous, והשתמש  
 בכתובת הדואר האלקטרוני שלך כסיסמה.

## שירותים מקוונים

באפשרותך ללמוד על מוצרים ושירותים של  
 Dell באתרי האינטרנט הבאים:

• [www.dell.com](http://www.dell.com)

• [www.dell.com/ap](http://www.dell.com/ap) (ארצות אסיה/  
 האוקיינוס השקט בלבד)

• [www.dell.com/jp](http://www.dell.com/jp) (יפן בלבד)

• [www.euro.dell.com](http://www.euro.dell.com) (אירופה בלבד)

• [www.dell.com/la](http://www.dell.com/la) (ארצות אמריקה  
 הלטינית והקריביים)

• [www.dell.ca](http://www.dell.ca) (קנדה בלבד)

באפשרותך לגשת לתמיכה של Dell דרך  
 כתובות אתרי האינטרנט והדואר האלקטרוני  
 הבאות:

## אתרי התמיכה של Dell

• [support.dell.com](http://support.dell.com)

• [support.jp.dell.com](http://support.jp.dell.com) (יפן בלבד)

• [support.euro.dell.com](http://support.euro.dell.com) (אירופה  
 בלבד)

## DellConnect

DellConnect™, כלי פשוט לגישה מקוונת, מאפשר לשותף השירות והתמיכה של Dell לגשת למחשב שלך דרך חיבור פס-רחב, לאבחן את הבעיה ולתקנה, כל זאת תחת הפיקוח שלך. לקבלת מידע נוסף, עבור אל [support.dell.com/dellconnect](https://support.dell.com/dellconnect)

## תמיכה טכנית ושירות לקוחות

שירות התמיכה של Dell זמין לענות על שאלותיך בנוגע לחומרה של Dell. צוות התמיכה שלנו משתמש באבחון מבוסס מחשב כדי לספק תשובות מהירות ומדויקות.

כדי לפנות לשירות התמיכה של Dell, ראה "לפני שתתקשר" בעמוד 57 ולאחר מכן עיין בפרטים ליצירת קשר באזורך או עבור אל [support.dell.com](https://support.dell.com)

## קבלת עזרה

**הערה:** התקשר לתמיכה של Dell מטלפון שנמצא בקרבת המחשב, על מנת שאנשי התמיכה יוכלו לסייע לך בהליכים הנחוצים.



**הערה:** מערכת קוד השירות המהיר של Dell עשויה שלא להיות זמינה בכל הארצות.

כאשר תתבקש על-ידי מערכת המענה הטלפונית האוטומטי של Dell, הזן את קוד השירות המהיר כדי לנתב את השיחה ישירות לעובדי התמיכה המתאימים. אם אין לך קוד שירות מהיר, פתח את התיקייה **Dell Accessories**, לחץ פעמיים על הסמל **Express Service Code** (קוד שירות מהיר) ובצע את ההוראות.

**הערה:** חלק מהשירותים הבאים אינו זמין תמיד בכל המקומות מחוץ לארה"ב. לקבלת מידע אודות זמינות, פנה לנציג Dell המקומי.

אם נתקלת בבעיה במחשב, באפשרותך לבצע את השלבים להלן כדי לאבחן ולפתור את הבעיה:

1. לקבלת מידע והליכים הקשורים לבעיה של המחשב, ראה "פתרון בעיות" בעמוד 29.
2. לקבלת הליכים על אופן הפעלת תוכנית האבחון של Dell, ראה "תוכנית האבחון של Dell" בעמוד 40.
3. מלא את "רשימת הפעולות לביצוע באבחון" בעמוד 58.
4. לקבלת עזרה בהליכי התקנה ופתרון בעיות, השתמש בחבילה המורחבת של שירותים מקוונים של Dell שזמינה באתר [support.dell.com](http://support.dell.com). לקבלת רשימה מקיפה יותר של התמיכה המקוונת של Dell, ראה "שירותים מקוונים" בעמוד 54.
5. אם השלבים הקודמים לא פתרו את הבעיה, ראה "פנייה אל Dell" בעמוד 59.

-  **הערה:** בהתאם לתצורה, ייתכן שיהיה עליך לבחור **Dell Factory Tools** ולאחר מכן **Dell Factory Image Restore**.
7. לחץ על **Next** (הבא). המסך **Confirm Data Deletion** (אישור מחיקת נתונים) מופיע.
-  **הערה:** אם אין ברצונך להמשיך ב- **Factory Image Restore**, לחץ על **Cancel** (ביטול).
8. לחץ על תיבת הסימון כדי לאשר שברצונך להמשיך בפירמוט מחדש של הכונן הקשיח ושחזור תוכנת המערכת לתנאים המקוריים ולאחר מכן לחץ על **Next** (הבא). תהליך השחזור מתחיל והשלמת פעולתו עשויה להימשך חמש דקות או יותר. לאחר שחזור מערכת ההפעלה והיישומים שהותקנו במקור לתנאים המקוריים, מוצגת הודעה.
9. לחץ על **Finish** (סיום) כדי להפעיל מחדש את המחשב.
-  **הערה:** אם אתה ממתין זמן רב מדי והלוגו של מערכת ההפעלה מופיע, המשך להמתין עד אשר יופיע שולחן העבודה של **Microsoft® Windows®**; לאחר מכן, כבה את המחשב ונסה שוב.
3. בחר **Repair Your Computer** (תקן את מחשבך).
- החלון **System Recovery Options** (אפשרויות שחזור מערכת) מופיע.
4. בחר פריסת לוח מקשים ולחץ על **Next** (הבא).
5. כדי לגשת לאפשרויות השחזור, היכנס למערכת כמשתמש מקומי. כדי לגשת לשורת הפקודה, הקלד **administrator** (מנהל מערכת) בשדה **User name** (שם משתמש) ולאחר מכן לחץ על **OK** (אישור).
6. לחץ על **Dell Factory Image Restore**. מסך הפתיחה של **Dell Factory Image Restore** מופיע.



השתמש ב-Dell Factory Image Restore רק כאמצעי אחרון לשחזור מערכת ההפעלה. אפשרויות אלה משחזרות את הכונן הקשיח למצב הפעולה שבו היה בעת רכישת המחשב. כל התוכניות והקבצים שהתווספו מאז קבלת המחשב — כולל קובצי נתונים — נמחקים לצמיתות מהכונן הקשיח. קובצי נתונים כוללים מסמכים, גיליונות אלקטרוניים, הודעות דואר אלקטרוני, תמונות דיגיטליות, קובצי מוסיקה וכדומה. במידת האפשר, בצע גיבוי של כל הנתונים לפני שימוש ב-Factory Image Restore.

## ביצוע שחזור תמונה מקורית של Dell

1. הפעל את המחשב.
2. כאשר הלוגו של DELL מופיע, הקש **<F8>** מספר פעמים כדי לגשת לחלון **Advanced Boot Options** (אפשרויות אתחול מתקדמות).

## Dell Factory Image Restore

**התראה:** שימוש ב-Dell Factory Image Restore מוחק לצמיתות את כל הנתונים בכונן הקשיח ומסיר את כל התוכניות או מנהלי ההתקנים שהותקנו לאחר קבלת המחשב. במידת האפשר, בצע גיבוי של הנתונים לפני שימוש באפשרות זו. השתמש ב-Dell Factory Image Restore רק אם שימוש ב-System Restore לא פתר את הבעיה במערכת ההפעלה.

**הערה:** Dell Factory Image Restore עשוי שלא להיות זמין בארצות מסוימות או במחשבים מסוימים.

**הערה:** אם Dell Factory Image Restore אינו זמין במחשב, השתמש ב-Dell DataSafe Local Backup (ראה "Dell DataSafe Local Backup" בעמוד 46) כדי לשחזר את מערכת ההפעלה.

כדי לשחזר את התמונה המקורית של המחשב באמצעות מדיית שחזור המערכת:

1. הכנס למחשב את הדיסק או מפתח ה-USB של שחזור המערכת והפעל מחדש את המחשב.
2. כאשר מופיע הלוגו **DELL™**, הקש מייד על **<F12>**.
3. **הערה:** אם אתה ממתין זמן רב מדי  והלוגו של מערכת ההפעלה מופיע, המשך להמתין עד אשר יופיע שולחן העבודה של **Microsoft® Windows®**; לאחר מכן, כבה את המחשב ונסה שוב.
3. מהרשימה, בחר את התקן האתחול המתאים והקש **<Enter>**.
4. בצע את ההוראות המופיעות על המסך כדי להשלים את תהליך השחזור.

## מדיית שחזור מערכת

**התראה:** למרות שמדיית שחזור המערכת מתוכננת לשמור על קובצי הנתונים במחשב, מומלץ לגבות את קובצי הנתונים לפני השימוש במדיית שחזור המערכת. 

- ניתן להשתמש במדיית שחזור המערכת, שנוצרה באמצעות **Dell DataSafe Local Backup**, כדי להחזיר את הכונן הקשיח למצב הפעולה שבו היה בעת רכישת המחשב, תוך שמירה על קובצי הנתונים במחשב.
- השתמש במדיית שחזור המערכת במקרה של:
- כשל במערכת ההפעלה שמונע שימוש באפשרויות שחזור המותקנות במחשב.
  - כשל בדיסק הקשיח שמונע שחזור נתונים.

## שדרוג ל- Dell DataSafe Local Backup Professional

**הערה:** Dell DataSafe Local Backup Professional עשוי להיות מותקן במחשב שברשותך, אם הזמנת אותו בזמן הרכישה.

Dell DataSafe Local Backup Professional מספק תכונות נוספות המאפשרות:

- לגבות ולשחזר את המחשב לפי סוג קובץ
- לגבות קבצים להתקן אחסון מקומי
- לתזמן גיבויים אוטומטיים

כדי לשדרג ל- Dell DataSafe Local Backup Professional:

1. לחץ פעמיים על סמל Dell DataSafe Local Backup בשורת המשימות.
2. לחץ על **UPGRADE NOW!** (שדרג עכשיו!).

3. בצע את ההוראות המופיעות על המסך כדי להשלים את תהליך השדרוג.

**הערה:** אם אתה ממתין זמן רב מדי והלוגו של מערכת ההפעלה מופיע, המשך להמתין עד אשר יופיע שולחן העבודה של **Microsoft® Windows®**; לאחר מכן, כבה את המחשב ונסה שוב.

5. בחר **Repair Your Computer** (תקן את מחשבך).

6. בחר **Dell DataSafe Restore and Emergency Backup System Recovery Options** (אפשרויות שחזור מערכת) ובצע את ההוראות על המסך.

**הערה:** תהליך השחזור עשוי להימשך כשעה או יותר, בהתאם לגודל הנתונים שיש לשחזר.

**הערה:** לקבלת מידע נוסף, עיין במאמר 353560 במאגר הידע בכתובת **support.dell.com**.

## יטודות Dell DataSafe Local Backup

כדי לשחזר את התמונה המקורית, תוך שמירה על קובצי הנתונים:

1. כבה את המחשב.

2. נתק את כל ההתקנים (כונן USB, מדפסת וכדומה) המחוברים למחשב והסר כל חומרה פנימית חדשה שנוספה.

 **הערה:** אל תנתק את התצוגה, המקלדת, העכבר או כבל החשמל.

3. הפעל את המחשב.

4. כאשר הלוגו של DELL™ מופיע, הקש <F8> מספר פעמים כדי לגשת לחלון

**Advanced Boot Options** (אפשרויות אתחול מתקדמות).

 **הערה:** אם Dell DataSafe Local Backup אינו זמין במחשב, השתמש ב-Dell Factory Image Restore (ראה "Dell Factory Image Restore" בעמוד 50) כדי לשחזר את מערכת ההפעלה.

ניתן להשתמש ב-Dell DataSafe Local Backup כדי לשחזר את הכונן הקשיח למצב הפעולה שבו היה בעת רכישת המחשב, תוך שמירה על קובצי הנתונים.

Dell DataSafe Local Backup מאפשר:

- לגבות ולשחזר את המחשב למצב הפעלה קודם
- ליצור מדיית שחזור מערכת

## Dell DataSafe Local Backup

△ התראה: שימוש ב-Dell DataSafe Local Backup מסיר לצמיתות את כל התוכניות או מנהלי ההתקנים שהותקנו לאחר קבלת המחשב. הכן מדיית גיבוי ליישומים שעליך להתקין במחשב, לפני השימוש ב-Dell DataSafe Local Backup. השתמש ב-Dell DataSafe Local Backup רק אם שימוש ב-System Restore לא פתר את הבעיה במערכת ההפעלה.

△ התראה: למרות ש-Dell Datasafe Local Backup מתוכנן לשמור על קובצי הנתונים במחשב, מומלץ לגבות את קובצי הנתונים לפני השימוש ב-Dell Datasafe Local Backup.

✎ הערה: ייתכן ש-Dell DataSafe Local Backup לא יהיה זמין בכל האזורים.

## ביטול שחזור המערכת האחרון

✎ הערה: לפני ביטול שחזור המערכת האחרון, שמור וסגור את כל הקבצים הפתוחים וצא מכל התוכניות הפתוחות. אין לשנות, לפתוח או למחוק קבצים או תוכניות כלשהם עד לאחר השלמת שחזור המערכת.

1. לחץ על **Start** (התחל) .
2. בתיבה **Start Search** (התחל חיפוש), הקלד `System Restore` (שחזור מערכת) והקש `<Enter>`.
3. לחץ על **Undo my last restoration** (בטל את השחזור האחרון שלי) ולאחר מכן לחץ על **Next** (הבא).
4. בצע את ההוראות במסכים הנותרים.

## הפעלת System Restore

1. לחץ על **Start** (התחל) .
  2. בתיבה **Start Search** (התחל חיפוש), הקלד System Restore (שחזור מערכת) והקש <Enter>.
- הערה:** החלון **User Account Control**  (בקרת חשבון משתמש) עשוי להופיע. אם אתה מנהל מערכת במחשב, לחץ על **Continue** (המשך); אחרת, פנה אל מנהל המערכת כדי להמשיך בפעולה הרצויה.
3. לחץ על **Next** (הבא) ובצע את ההוראות המופיעות על המסך.
- במקרה ששימוש ב- System Restore לא פתר את הבעיה, באפשרותך לבטל את שחזור המערכת האחרון.

## System Restore

מערכות ההפעלה Microsoft® Windows® מספקות אפשרות של שחזור מערכת, המאפשרת לשחזר את המחשב למצב פעולה קודם (מבלי להשפיע על קובצי נתונים), אם שינויים בחומרה, בתוכנה או בהגדרות מערכת אחרות הותירו את המחשב במצב פעולה בלתי רצוי. כל שינוי המבוצע באמצעות System Restore (שחזור מערכת) הוא הפיך לגמרי.



**התראה:** גבה את קובצי הנתונים באופן קבוע. **System Restore** אינו מנטר קובצי נתונים ואינו משחזר אותם. 

## שחזור מערכת ההפעלה

ניתן לשחזר את מערכת ההפעלה שבמחשב באמצעות כל אחת מהאפשרויות הבאות:  
**התראה: שימוש ב- Dell Factory Image Restore או בדיסק מערכת ההפעלה מוחק לצמיתות את כל קובצי הנתונים במחשב. במידת האפשר, בצע גיבוי של קובצי הנתונים לפני שימוש באפשרויות אלה.** 

שימוש	אפשרות
כפתרון הראשון	System Restore
כאשר System Restore (שחזור מערכת) אינו פותר את הבעיה	Dell DataSafe Local Backup
כאשר כשל במערכת ההפעלה מונע שימוש ב- System Restore וב- DataSafe Local Backup בעת התקנת התמונה המקורית בכונן קשיח חדש	מדיית שחזור מערכת
שחזור המחשב למצב ההפעלה שבו היה בעת קבלתו	Dell Factory Image Restore
התקנה מחדש רק של מערכת ההפעלה במחשב	תקליטור מערכת ההפעלה

 **הערה:** ייתכן שתקליטור מערכת ההפעלה לא יצורף למחשב שברשותך.

7. בחר את הבדיקה שברצונך להפעיל.
8. אם המערכת נתקלת בבעיה במהלך בדיקה, על המסך תופיע הודעה עם קוד השגיאה ותיאור הבעיה. רשום את קוד השגיאה ותיאור הבעיה ופנה אל Dell (ראה "פנייה אל Dell" בעמוד 59).
-  **הערה:** תג השירות של המחשב מוצג בחלק העליון של כל מסך בדיקה. תג השירות מסייע לזהות את המחשב שברשותך בעת פנייה אל Dell.
9. עם סיום הבדיקות, סגור את מסך הבדיקה כדי לחזור אל החלון **Choose An Option** (בחירת אפשרות). כדי לצאת מתוכנית האבחון של Dell ולהפעיל מחדש את המחשב, לחץ על **Exit** (יציאה).
10. כדי לצאת מתוכנית האבחון של Dell ולהפעיל מחדש את המחשב, לחץ על **Exit** (יציאה).
11. הסר את התקליטור *Drivers and Utilities* (מנהלי התקנים ותוכניות שירות).
-  **הערה:** אם אתה ממתין זמן רב מדי והלוגו של מערכת ההפעלה מופיע, המשך להמתין עד אשר יופיע שולחן העבודה של **Microsoft® Windows®**; לאחר מכן, כבה את המחשב ונסה שוב.
-  **הערה:** השלבים הבאים משנים את רצף האתחול באופן חד פעמי בלבד. בהפעלה הבאה, המחשב יאתחל בהתאם להתקנים שצוינו בתוכנית הגדרת המערכת.
3. כאשר רשימת ההתקנים של האתחול מופיעה, בחר **CD/DVD/CD-RW** והקש **<Enter>**.
4. בתפריט שמופיע, בחר באפשרות **Boot from CD-ROM** (אתחל מכונן תקליטורים) והקש **<Enter>**.
5. הקש 1 כדי להפעיל את תפריט התקליטור והקש **<Enter>** על מנת להמשיך.
6. בחר **Run the 32 Bit Dell Diagnostics** מהרשימה הממוספרת. אם רשומות מספר גרסאות, בחר את הגרסה המתאימה למחשב שברשותך.



 **הערה:** תג השירות של המחשב מוצג בחלק העליון של כל מסך בדיקה. תג השירות מסייע לזהות את המחשב שברשותך בעת פנייה אל Dell.

6. עם סיום הבדיקות, סגור את מסך הבדיקה כדי לחזור אל החלון **Choose An Option** (בחירת אפשרות).

7. כדי לצאת מתוכנית האבחון של Dell ולהפעיל מחדש את המחשב, לחץ על **Exit** (יציאה).

## הפעלת תוכנית האבחון של Dell מהתקליטור Drivers and Utilities

 **הערה:** ייתכן שהתקליטור *Drivers and Utilities* לא יצורף למחשב שברשותך.

1. הכנס את התקליטור *Drivers and Utilities* (מנהלי התקנים ותוכניות שירות).
2. כבה והפעל מחדש את המחשב. כאשר מופיע הלוגו DELL, הקש מייד על <F12>.

- c. אם נתקבלת בבעיות בזיכרון, לחץ על <y> (כן), אחרת לחץ על <n> (לא). מוצגת ההודעה הבאה: "Booting Dell Diagnostic Utility Partition. Press any key to continue." (מאתחל את מחיצת תוכנית האבחון של Dell. הקש על מקש כלשהו כדי להמשיך).
- d. לחץ על מקש כלשהו כדי לעבור אל החלון **Choose An Option** (בחירת אפשרות).

אם PSA לא מופעל:

- הקש על מקש כלשהו כדי להפעיל את תוכנית האבחון של Dell ממחיצת תוכנית האבחון בכונן הקשיח ועבור אל החלון **Choose An Option** (בחירת אפשרות).
4. בחר את הבדיקה שברצונך להפעיל.
5. אם המערכת נתקלת בבעיה במהלך בדיקה, על המסך תופיע הודעה עם קוד השגיאה ותיאור הבעיה. רשום את קוד השגיאה ותיאור הבעיה ופנה אל Dell (ראה "פנייה אל Dell" בעמוד 59).

 **הערה:** אם מוצגת הודעה שהמחיצה של תוכנית האבחון לא נמצאה, הפעל את תוכנית האבחון של Dell מהתקליטור *Drivers and Utilities* (מנהלי התקנים ותוכניות שירות).

אם *PSA* מופעל:

- a. ה- *PSA* יתחיל להפעיל את הבדיקות.
- b. אם פעולת ה- *PSA* מסתיימת בהצלחה, תוצג ההודעה הבאה:

```
"No problems have been found with this system so far. Do you want to run the remaining memory tests? This will take about 30 minutes or more. Do you want to continue? (Recommended)."
```

(עד כה לא נמצאו בעיות במערכת זו.)  
האם ברצונך להפעיל את שאר בדיקות הזיכרון? פעולה זו תימשך כ- 30 דקות או יותר. האם ברצונך להמשיך? (מומלץ).

## הפעלת תוכנית האבחון של Dell מהכונן הקשיח

תוכנית האבחון של Dell ממוקמת במחיצה נסתרת בכונן הקשיח, המיועדת לתוכנית השירות.

 **הערה:** אם במחשב לא מוצגת תמונת מסך, פנה אל Dell (ראה "פנייה אל Dell" בעמוד 59).

1. ודא שהמחשב מחובר לשקע חשמל שידוע לך שהוא תקין.
2. הפעל (או הפעל מחדש) את המחשב.
3. כאשר מופיע הלוגו *DELL™*, הקש מייד על *<F12>*. בחר **Diagnostics** (אבחון) מתפריט האתחול והקש *<Enter>*. פעולה זו עשויה להפעיל *Pre-boot System Assessment* (תוכנית לבדיקת המערכת לפני האתחול - *PSA*) במחשב.

 **הערה:** אם אתה ממתין זמן רב מדי והלוגו של מערכת ההפעלה מופיע, המשך להמתין עד אשר יופיע שולחן העבודה של *Microsoft® Windows®*; לאחר מכן, כבה את המחשב ונסה שוב.

## תוכנית האבחון של Dell

אם נתקלת בבעיה במחשב, בצע את הבדיקות שבסעיף "נעילות ובעיות תוכנה" בעמוד 34 והפעל את תוכנית האבחון של Dell, לפני שתפנה אל Dell בבקשה לסיוע טכני.

מומלץ להדפיס הליכים אלה לפני שתתחיל.

**הערה:** תוכנית האבחון של Dell פועלת רק במחשבי Dell.

**הערה:** ייתכן שהתקליטור *Drivers and Utilities* לא יצורף למחשב שברשותך.

ודא שההתקן שברצונך לבדוק מוצג בתוכנית הגדרת המערכת ופעיל. הקש  $\langle F2 \rangle$  במהלך POST (בדיקה עצמית בהפעלה) כדי להיכנס לתוכנית השירות להגדרת המערכת (BIOS).

הפעל את תוכנית האבחון של Dell מהכונן הקשיח או מהתקליטור *Drivers and Utilities* (מנהלי התקנים ותוכניות שירות).

## Hardware Troubleshooter (פותר בעיות החומרה)

אם התקן אינו מזוהה במהלך הגדרת מערכת ההפעלה או מזוהה אך תצורתו שגויה, באפשרותך להשתמש ב- **Hardware Troubleshooter** (פותר בעיות החומרה) כדי לפתור את בעיית אי התאימות.

כדי להפעיל את ה- Hardware Troubleshooter:

1. לחץ על **Start** (התחל)  ← **Help and Support** (עזרה ותמיכה).
2. הקלד `hardware troubleshooter` (פותר בעיות חומרה) בשדה החיפוש והקש  $\langle \text{Enter} \rangle$  כדי להתחיל בחיפוש.
3. בתוצאות החיפוש, בחר באפשרות המתארת בצורה הטובה ביותר את הבעיה ולאחר מכן בצע את שלבי פתרון הבעיה הנותרים.

**USB over current error** (שגיאת זרם יתר של USB) — נתק את התקן ה-USB. להתקן ה-USB דרושה אספקת חשמל נוספת כדי לפעול כהלכה. השתמש במקור חשמל חיצוני לחיבור התקן ה-USB, או אם ההתקן מצויד בשני כבלי USB, חבר את שניהם.

**NOTICE - Hard Drive SELF MONITORING SYSTEM has reported that a parameter has exceeded its normal operating range. Dell recommends that you back up your data regularly. A parameter out of range may or may not indicate a potential hard drive problem**

(הודעה - מערכת הניטור העצמי של הכונן הקשיח דיווחה שפרמטר חרג מטווח הפעולה הרגיל שלו. חברת Dell ממליצה לגבות את הנתונים בקביעות. פרמטר שחורג מהטווח עשוי לציין בעיה אפשרית בכונן הקשיח) — שגיאת S.M.A.R.T, כשל אפשרי בדיסק הקשיח. לקבלת סיוע, פנה אל Dell (ראה "פנייה אל Dell" בעמוד 59).

**No boot device available** (לא נמצא התקן אתחול זמין) — אין מחיצה שניתן לאתחל ממנה בכונן הקשיח, כבל הכונן הקשיח רופף או שלא קיים התקן שניתן לאתחל ממנו.

• אם הכונן הקשיח הוא התקן האתחול, ודא שהכבלים מחוברים ושהכונן מותקן כהלכה ומחולק למחיצות כהתקן אתחול.

• היכנס להגדרת המערכת וודא שפרטי רצף האתחול נכונים. עיין במדריך השירות באתר [support.dell.com/manuals](http://support.dell.com/manuals).

**No timer tick interrupt** — ייתכן ששבב בלוח המערכת אינו תקין או שיש תקלה בלוח המערכת. עיין במדריך השירות באתר [support.dell.com/manuals](http://support.dell.com/manuals) או פנה אל Dell לקבלת סיוע (ראה "פנייה אל Dell" בעמוד 59).

**CPU fan failure** — אירע כשל במאוורר ה-CPU. יש להחליף את מאוורר ה-CPU. עיין במדריך השירות באתר [support.dell.com/manuals](http://support.dell.com/manuals).

**System fan failure** — אירעה תקלה במאוורר המערכת. יש להחליף את מאוורר המערכת. עיין במדריך השירות באתר [support.dell.com/manuals](http://support.dell.com/manuals).

**Hard-disk drive failure** (כשל בכונן קשיח) — תקלה אפשרית בכונן קשיח במהלך POST של הדיסק הקשיח. לקבלת סיוע, פנה אל Dell (ראה "פנייה אל Dell" בעמוד 59).

**Hard-disk drive read failure** (כשל קריאה בכונן קשיח) — תקלה אפשרית בכונן-קשיח במהלך בדיקת אתחול כונן קשיח. לקבלת סיוע, פנה אל Dell (ראה "פנייה אל Dell" בעמוד 59).

**Keyboard failure** (כשל במקלדת) — החלף את המקלדת או בדוק אם חיבור הכבל משוחרר.

**Alert! Previous attempts at booting this system have failed at checkpoint [nnnn]. For help in resolving this problem, please note this checkpoint and contact Dell Technical Support** (התראה! ניסיונות קודמים לאתחול מערכת זו נכשלו בנקודת ביקורת [חחחח]). לקבלת עזרה בפתרון בעיה זו, רשום נקודת ביקורת זו ופנה לתמיכה הטכנית של Dell) — המחשב נכשל בהשלמת שגרת האתחול שלוש פעמים ברציפות עקב אותה שגיאה. לקבלת סיוע, פנה אל Dell (ראה "פנייה אל Dell" בעמוד 59).

**CMOS checksum error** — כשל אפשרי בלוח המערכת או סוללת מטבע חלשה. יש להחליף את הסוללה. עיין במדריך השירות באתר [support.dell.com/manuals](http://support.dell.com/manuals) או פנה אל Dell לקבלת סיוע (ראה "פנייה אל Dell" בעמוד 59).

## הודעות מערכת

אם במחשב ישנה בעיה או שגיאה, ייתכן שתוצג הודעת מערכת שתסייע לך לזהות את הגורם ואת הפעולה הדרושה כדי לפתור את הבעיה.

**הערה:** אם ההודעה המוצגת אינה נמצאת בדוגמאות הבאות, עיין בתיעוד של מערכת ההפעלה או של התוכנית שפעלו בזמן הופעת ההודעה. לחילופין, באפשרותך לעיין במדריך הטכנולוגיה של Dell בכונן הקשיח במחשב שלך או באתר [support.dell.com](http://support.dell.com). לקבלת עזרה, ראה "פנייה אל Dell" בעמוד 59.

## My Dell Downloads

**הערה:** ייתכן ש-My Dell Downloads לא יהיה זמין בכל האזורים.

חלק מהתוכנות שמותקנות מראש במחשב החדש אינן כוללות תקליטור או DVD גיבוי. תוכנות אלו זמינות ב-My Dell Downloads. מאתר זה תוכל להוריד תוכנות זמינות להתקנה מחדש או ליצור מדיית גיבוי משלך. כדי להירשם ל-My Dell Downloads:

1. עבור אל [downloadstore.dell.com/media](http://downloadstore.dell.com/media)
2. בצע את ההוראות המופיעות על המסך כדי להירשם ולהוריד את התוכנות.
3. התקן מחדש או צור מדיית גיבוי של התוכנות לשימוש בעתיד.

## שימוש בכלי תמיכה

### Dell Support Center

Dell Support Center (מרכז התמיכה) מסייע לאתר את המידע הדרוש לך בנושאי שירות ותמיכה ומידע ספציפי למערכת.

כדי להפעיל את היישום, לחץ על הסמל  בשורת המשימות.

בחלק העליון של דף הבית של **Dell Support Center** מוצג מספר הדגם של המחשב שברשותך, תג השירות, קוד השירות המהיר ומידע ליצירת קשר עם השירות.

נוסף על כך, דף הבית מספק קישורים לשם גישה אל:

**עזרה עצמית** (פתרון בעיות, אבטחה, ביצועי מערכת, רשת/אינטרנט, גיבוי/התאוששות ומערכת ההפעלה Windows)



**התראות** (התראות תמיכה טכנית הרלבנטיות למחשב)



**סיוע מ-Dell** (תמיכה טכנית באמצעות DellConnect™, שירות לקוחות, הדרכה וערכות לימוד, עזרת "כיצד לבצע" באמצעות Solution Station™ וסריקה מקוונת באמצעות PC CheckUp)



**אודות המערכת** (תיעוד מערכת, מידע אודות אחריות, מידע אודות המערכת, שדרוגים ואביזרים)



לקבלת מידע נוסף על **Dell Support Center** וכלי תמיכה זמינים, לחץ על הכרטיסייה **Services** (שירותים) באתר [support.dell.com](http://support.dell.com)

## אם נתקלת בבעיות תוכנה אחרות —

- גבה את הקבצים שלך מיד.
- השתמש בתוכנית לסריקת וירוסים כדי לבדוק את הדיסק הקשיח או תקליטורים.
- שמור וסגור את כל הקבצים הפתוחים, צא מכל התוכניות הפתוחות וכבה את המחשב דרך התפריט **Start** (התחלה) .
- עיין בתיעוד התוכנה או פנה ליצרן התוכנה לקבלת מידע לפתרון בעיות:
  - ודא שהתוכנית תואמת למערכת ההפעלה המותקנת במחשב.
  - ודא שהמחשב עונה על דרישות החומרה המינימליות הדרושות להפעלת התוכנה. לקבלת מידע, עיין בתיעוד התוכנה.
  - ודא שהתוכנה הותקנה והוגדרה כהלכה.
  - ודא שמנהלי ההתקנים אינם מתנגשים עם התוכנית.
  - במקרה הצורך, הסר ולאחר מכן התקן מחדש את התוכנית.

## Windows Vista®

1. לחץ על **Start** (התחל)  ← **Control Panel** (לוח הבקרה) ← **Programs** (תוכניות) ← **Use an older program with this version of Windows** (השתמש בתוכנית ישנה יותר עם גירסה זו של Windows).
2. במסך הפתיחה, לחץ על **Next** (הבא).
3. בצע את ההוראות המופיעות על המסך.

## Windows® 7

1. לחץ על **Start** (התחל)  ← **Control Panel** (לוח הבקרה) ← **Programs** (תוכניות) ← **Run programs made for previous versions of Windows** (הפעל תוכניות שנוצרו עבור גירסאות קודמות של Windows).
2. במסך הפתיחה, לחץ על **Next** (הבא).
3. בצע את ההוראות המופיעות על המסך.



## נעילות ובעיות תוכנה

אם המחשב אינו עולה — ודא שכבל החשמל מחובר היטב למחשב ולשקע החשמל.

אם תוכנית מפסיקה להגיב — סיים את פעולת התוכנית:

1. הקש בו-זמנית <Ctrl><Shift><Esc>.
2. לחץ על **Applications** (יישומים).
3. בחר את התוכנית שאינה מגיבה.
4. לחץ על **End Task** (סיים משימה).

אם תוכנית קורסת שוב ושוב — עיין בתיעוד התוכנה. במקרה הצורך, הסר ולאחר מכן התקן מחדש את התוכנית.

 **הערה:** בדרך כלל, תוכנות כוללות הוראות התקנה בתיעוד או בתקליטור המצורפים אליהן.

אם המחשב מפסיק להגיב או מופיע מסך כחול —

△ **התראה:** נתונים עלולים לאבד אם אינך מצליח לבצע כיבוי של מערכת ההפעלה.

אם אינך מצליח לקבל תגובה בלחיצה על מקש במקלדת או בהזזה של העכבר, לחץ לחיצה ארוכה על לחצן ההפעלה למשך 8 עד 10 שניות לפחות, עד לכיבוי המחשב. לאחר מכן, הפעל מחדש את המחשב.

**אם תוכנית מיועדת לגרסה קודמת של מערכת ההפעלה Microsoft®**

**Windows®** — הפעל את Program Compatibility Wizard (אשף תאימות התוכניות). ה- Program Compatibility Wizard קובע את התצורה של תוכנית כך שתופעל בסביבה דומה לגרסה קודמת של סביבות מערכת ההפעלה Microsoft® Windows®.

### אם נתקלת בבעיות זיכרון אחרות —

- הקפד לבצע את ההנחיות להתקנת זיכרון (עיין במדריך השירות באתר [support.dell.com/manuals](http://support.dell.com/manuals)).
- בדוק אם מודול הזיכרון תואם למחשב. המחשב שברשותך תומך בזיכרון DDR3. לקבלת מידע נוסף אודות סוג הזיכרון הנתמך על-ידי המחשב, ראה "מפרט בסיסי" בעמוד 62.
- הפעל את תוכנית האבחון של Dell (ראה "תוכנית האבחון של Dell" בעמוד 40).
- אם הבעיה נמשכת, פנה אל Dell (ראה "פנייה אל Dell" בעמוד 59).

## בעיות זיכרון

### אם מופיעה הודעה על כך שאין מספיק זיכרון —

- שמור וסגור את כל הקבצים הפתוחים וצא מכל התוכניות שאינך משתמש בהן כדי לבדוק אם פעולה זו פותרת את הבעיה.
- עיין בתיעוד התוכנה ובדוק את דרישות המינימום לזיכרון. במידת הצורך, התקן זיכרון נוסף (עיין במדריך השירות באתר [support.dell.com/manuals](http://support.dell.com/manuals)).
- הכנס היטב את מודולי הזיכרון לתוך המחברים (עיין במדריך השירות באתר [support.dell.com/manuals](http://support.dell.com/manuals)).
- אם הבעיה נמשכת, פנה אל Dell (ראה "פנייה אל Dell" בעמוד 59).

- **אם נתקלת בהפרעות לקליטה במחשב** —  
 אות לא רצוי יוצר הפרעה על-ידי הפרעה  
 לאותות אחרים או חסימתם. מספר גורמים  
 אפשריים להפרעות כוללים:
- כבלים מאריכים של חשמל, מקלדת ועכבר.
  - התקנים רבים מדי מחוברים למפצל  
 השקעים.
  - מספר מפצלי שקעים מחוברים לאותו שקע  
 חשמל.

- **אם נורית ההפעלה מאירה בכתום קבוע** —
- המחשב נמצא במצב שינה או המתנה.  
 הקש על מקש כלשהו במקלדת, הזז את  
 העכבר המחובר או לחץ על לחצן ההפעלה,  
 כדי לחזור לפעולה רגילה.
  - ייתכן שישנה בעיה בלוח המערכת או  
 בספק הזרם. לקבלת סיוע, פנה אל Dell  
 (ראה "פנייה אל Dell" בעמוד 59).
- **אם נורית ההפעלה מהבהבת בכתום** —
- ייתכן שישנה בעיה בלוח המערכת או בספק  
 הזרם.
  - לקבלת סיוע, פנה אל Dell (ראה "פנייה אל  
 Dell" בעמוד 59).

## בעיות חשמל

**אם נורית ההפעלה כבויה** — המחשב במצב שינה, כבוי או אינו מקבל חשמל.

• לחץ על לחצן ההפעלה כדי לחזור לפעולה רגילה.

• הכנס היטב את כבל החשמל למחבר החשמל במחשב ולשקע החשמל.

• אם תקע המחשב תקוע במפצל שקעים, ודא שמפצל השקעים מחובר לשקע חשמל ושהוא מופעל. נוסף על כך, עקוף התקנים לשמירת מתח, מפצלי שקעים וכבלים מאריכים, כדי לוודא שניתן להפעיל את המחשב כהלכה.

• ודא ששקע החשמל פועל על-ידי בדיקתו באמצעות התקן אחר, כגון מנורה.

• ודא שנורית ספק הזרם שבגב המחשב דולקת. אם הנורית כבויה, ייתכן שישנה בעיה בספק הזרם או בכבל החשמל.

• אם הבעיה נמשכת, פנה אל Dell (ראה "פנייה על Dell בעמוד 59).

**אם צבע נורית ההפעלה לבן קבוע והמחשב אינו מגיב** — ייתכן שהתצוגה אינה מחוברת או אינה מופעלת.

• ודא שהתצוגה מחוברת כהלכה ולאחר מכן כבה אותה והפעל שוב.

• אם הבעיה נמשכת, פנה אל Dell (ראה "פנייה אל Dell" בעמוד 59).

## בעיות רשת

### חיבורים אלחוטיים

**אם חיבור הרשת התנתק** — הנתב האלחוטי לא מקוון או שהאלחוט נוטרל במחשב.

• בדוק את הנתב האלחוטי כדי לוודא שהוא מופעל ומחובר למקור הנתונים (מודם כבלים או רכזת רשת).

• צור מחדש את החיבור לנתב האלחוטי (ראה "הגדרת חיבור אלחוטי" בעמוד 16).

### חיבורים מחוטיים

**אם חיבור הרשת התנתק** —

• בדוק את הכבל כדי לוודא שהוא מחובר ולא פגום.

• בדוק את מצב נורית תקינות הקישור.

נורית תקינות הקישור במחבר הרשת המוכלל מאפשרת לוודא שהחיבור עובד ומספקת מידע על המצב:

• כבוי — המחשב אינו מזהה חיבור פיזי לרשת.

• ירוק קבוע — קיים חיבור טוב בין רשת 10/100-Mbps לבין המחשב.

• כתום קבוע — קיים חיבור טוב בין רשת 1000-Mbps לבין המחשב.

**הערה:** נורית תקינות הקישור במחבר הרשת מיועדת לחיבור בכבלים בלבד.

נורית תקינות הקישור אינה מספקת מידע מצב עבור חיבורים אלחוטיים.

אם הבעיה נמשכת, פנה למנהל הרשת.

## פתרון בעיות

סעיף זה מספק מידע לפתרון בעיות במחשב. אם אינך מצליח לפתור את הבעיה באמצעות ההנחיות הבאות, עיין בסעיף "שימוש בכלי תמיכה" בעמוד 36 או "פנייה אל Dell" בעמוד 59.

### קודי צפוף

המחשב עשוי להשמיע סדרה של צפופים במהלך האתחול, אם קיימות שגיאות או בעיות. סדרת צפופים זו, הנקראת קוד צפוף, מזהה בעיה. רשום את קוד הצפוף ופנה אל Dell (ראה "פנייה אל Dell" בעמוד 59).

קוד צפוף	בעיה אפשרית
אחד	כשל אפשרי בלוח המערכת — כשל בסכום ביקורת (checksum) של BIOS ROM
שניים	לא זוהה RAM <b>הערה:</b> אם התקנת או החלפת את מודול הזיכרון, ודא שמודול הזיכרון מוכנס היטב.
שלושה	תקלה אפשרית בלוח המערכת — שגיאת ערכת שבבים
ארבעה	כשל קריאה/כתיבה ב-RAM
חמישה	כשל שעון זמן אמת
שישה	תקלה בכרטיס או שבב מסך
שבעה	כשל מעבד

## Dell DataSafe Online Backup

**הערה:** ייתכן ש-Dell DataSafe Online לא יהיה זמין בכל האזורים. 

**הערה:** למהירויות העלאה או הורדה גבוהות, מומלץ חיבור בפס רחב. 

Dell DataSafe Online, שירות גיבוי ושחזור ממוכן, מסייע להגן על הנתונים שלך וקבצים חשובים אחרים מאירועים חמורים כגון גניבה, שריפה או אסונות טבע. באפשרותך לגשת לשירות במחשב שלך באמצעות חשבון מוגן בסיסמה.

לקבלת מידע נוסף, עבור אל [delldatasafe.com](http://delldatasafe.com)

כדי לתזמן גיבויים:

1. לחץ פעמיים על סמל Dell DataSafe Online  בשורת המשימות.
2. בצע את ההוראות המופיעות על המסך.

## Dell Dock

Dell Dock זו קבוצה של סמלים המספקים גישה קלה ליישומים, קבצים ותיקות שבשימוש תכוף. ניתן להתאים אישית את ה-Dock על-ידי:

- הוספה או הסרה של סמלים
- שינוי הצבע והמיקום של ה-Dock
- קיבוץ סמלים קשורים בקטגוריות
- שינוי התפקוד של הסמלים



### הסרת קטגוריה או סמל

1. לחץ באמצעות הלחצן הימני של העכבר על קטגוריה או סמל ב-Dock ולאחר מכן לחץ על **Delete shortcut** (מחק קיצור דרך) או על **Delete category** (מחק קטגוריה).
2. בצע את ההוראות המופיעות על המסך.

### התאמה אישית של ה-Dock

1. לחץ באמצעות לחצן העכבר הימני על ה-Dock ולחץ על **Advanced Setting...** (הגדרות מתקדמות).
2. בחר את האפשרות הרצויה כדי להתאים את ה-Dock.

### הוספת קטגוריה

1. לחץ באמצעות לחצן העכבר הימני על ה-Dock, לחץ על **Add** (הוספה) ← **Category** (קטגוריה). מוצג החלון **Add/Edit Category** (הוספה/עריכה של קטגוריה).
  2. הזן כותרת עבור הקטגוריה בשדה **Title** (כותרת).
  3. בחר סמל עבור הקטגוריה מהתיבה **Select an image:** (בחר תמונה).
  4. לחץ על **Save** (שמור).
- ### הוספת סמל
- גרור ושחרר את הסמל ב-Dock או בקטגוריה.



## תכונות תוכנה

 **הערה:** לקבלת מידע נוסף אודות

התכונות המתוארות בסעיף זה,

עין במדריך הטכנולוגיה של Dell

שזמין בכונן הקשיח או באתר

[support.dell.com/manuals](http://support.dell.com/manuals)

## יצירה ותקשורת

באפשרותך להשתמש במחשב כדי ליצור מצגות, חוברות, כרטיסי ברכה, עלונים וגיליונות אלקטרוניים. נוסף על כך, באפשרותך לערוך ולהציג תצלומים ותמונות דיגיטליים. עיין בהזמנת הרכישה ובדוק אילו תוכנות מותקנות במחשב.

לאחר התחברות לאינטרנט, באפשרותך לגשת לאתרי אינטרנט, להגדיר חשבון דואר אלקטרוני ולהעלות או להוריד קבצים.

## בידור ומולטימדיה

באפשרותך להשתמש במחשב כדי לצפות בסרטוני וידיאו, לשחק במשחקים, ליצור תקליטורים משלך ולהקשיב למוסיקה ולתחנות רדיו.

באפשרותך להוריד או להעתיק תמונות וסרטי וידיאו מהתקנים ניידים, כגון מצלמות דיגיטליות וטלפונים סלולריים. יישומי תוכנה אופציונליים מאפשרים לארגן וליצור קובצי מוסיקה ווידיאו, שאותם ניתן לצרוב לתקליטור, לשמור במוצרים ניידים כגון נגני MP3 והתקני בידור ידניים, או לנגנם ולהציגם ישירות בטלוויזיה, במקרנים ובמערכת קולנוע ביתית.

7  **מחבר מיקרופון** — משמש לחיבור מיקרופון עבור קלט קול או שמע לתוכנית קול או טלפוניה.

8  **מחבר קו יציאה L/R (שמאל/ימין) קדמי** — משמש לחיבור רמקולים שמאל/ימין קדמיים.

9  **מחבר קו כניסה (Line-in)** — משמש לחיבור התקני הקלטה או השמעה, כגון מיקרופון, רשמקול, נגן תקליטורים או מכשיר וידיאו.

10  **מחבר רמקול מרכזי/סאב-וואפר** — משמש לחיבור רמקול מרכזי או סאב-וואפר.

11  **מחבר ונורית רשת** — משמש לחיבור המחשב לרשת או להתקן פס רחב, אם נעשה שימוש ברשת מחווטת. שתי הנוריות ליד המחבר מציינות את המצב והפעילות עבור חיבור רשת מחווטת.

1 מספר הדגם של המחשב שלך.

2  **מחבר HDMI** — משמש לחיבור לטלוויזיה עבור אותות שמע 5.1 ווידאו גם יחד.

**הערה:** בעת שימוש עם הצג, רק אות הווידאו נקלט.

3  **מחבר VGA** — משמש לחיבור התצוגה.

4  **מחברי USB 2.0 (4)** — משמשים לחיבור התקני USB, כגון עכבר, מדפסת, מקלדת, כונן חיצוני או נגן MP3.

5  **מחבר סראונד L/R (שמאל/ימין) אחורי** — משמש לחיבור רמקולי סראונד שמאל/ימין אחוריים.

6  **מחבר סראונד L/R (שמאל/ימין) צדי** — משמש לחיבור רמקולי סראונד שמאל/ימין צדיים.

## מחברי הלוח האחורי

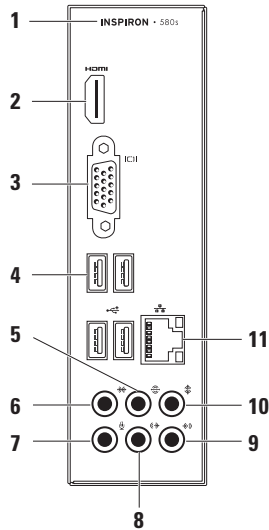

- 1 **חריץ כבל אבטחה** — משמש לחיבור התקן מסחרי למניעת גניבה למחשב.
- 2 **טבעות מנעול תלייה** — משמשות לחיבור מנעול סטנדרטי למניעת גישה לא מורשית לחלק הפנימי של המחשב.
- 3 **מחבר חשמל** — מתחבר לכבל החשמל. מראה מחבר זה עשוי להיות שונה.
- 4 **מתג בחירת מתח** — מאפשר לבחור את דירוג המתח המתאים לאזור.
- 5 **נורית אספקת חשמל** — מציינת את זמינות אספקת החשמל ביחידת ספק הזרם.
- 6 **חריצי כרטיס הרחבה** — מספקים גישה למחברים בכל כרטיס PCI ו-PCI Express שמותקן.
- 7 **מחברי לוח אחורי** — משמשים לחיבור התקני USB, שמע ואחרים למחברים המתאימים.

## תכונות - מבט מאחור

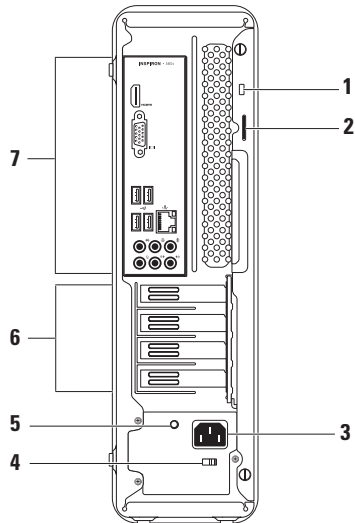

8 **כונן אופטי** — מפעיל או צורב תקליטורים, תקליטורי DVD ותקליטורי Blu-ray (אופציונלי). בעת הכנסת התקליטור במגש הכונן האופטי, ודא שהצד עם התדפיס או הכתב פונה לכיוון הפוך של מגש הכונן.

9 **לחצן הוצאה של הכונן האופטי** — מוציא את מגש הכונן האופטי בלחיצה.

10 **תג שירות וקוד שירות מהיר (ממוקמים בחלק העליון של התושבת, לכיוון החלק האחורי)** — מסייעים לזהות את המחשב שברשותך בעת גישה לאתר התמיכה של Dell באינטרנט או בעת פנייה לתמיכה טכנית.

5 **מחבר אוזניות** — מתחבר לאוזניות.

**הערה:** כדי לחבר רמקול מוגבר או מערכת שמע, השתמש במחברי השמע שבחלק האחורי של המחשב.

6 **מחבר קו כניסה (line-in) או מיקרופון** — משמש לחיבור מיקרופון לקול או כבל שמע לכניסת שמע.

7 **נורית פעילות כונן קשיח** — מאירה כשהמחשב קורא או כותב נתונים. נורית מהבהבת -בלבן מציינת פעילות של הכונן הקשיח.

**התראה: כדי למנוע איבוד נתונים, לעולם אל תכבה את המחשב כאשר נורית פעילות הכונן הקשיח מהבהבת.** 

# שימוש במחשב השולחני Inspiron

סעיף זה מספק מידע אודות התכונות הזמינות במחשב השולחני Inspiron™.

## תכונות - מבט מלפנים

1 לחצן הוצאה של כונן FlexBay — פותח את מכסה ה-FlexBay בלחיצה.

2 חריץ FlexBay — יכול לתמוך בקורא כרטיסי מדיה אופציונלי או בכונן קשיח נוסף.

3  לחצן הפעלה — משמש להפעלה או כיבוי של המחשב בלחיצה. הנורית במרכז לחצן זה מציינת את מצב אספקת החשמל.

הערה: לקבלת מידע על בעיות חשמל, ראה "בעיות חשמל" בעמוד 31.

4  מחברי USB 2.0 (2) — משמשים לחיבור התקני USB המחוברים לפעמים, כגון מפתחות זיכרון, מצלמות דיגיטליות ונגני MP3.

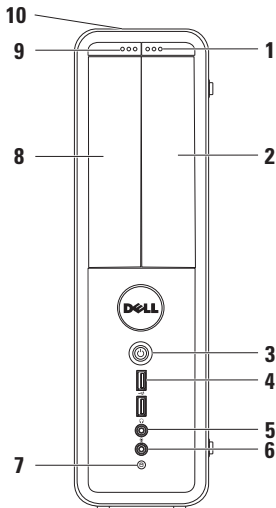





Windows 7

1. שמור וסגור את כל הקבצים הפתוחים וצא מכל התוכניות הפתוחות.

2. לחץ על **Start** (התחל)  ← **Control Panel** (לוח הבקרה).

3. בתיבת החיפוש, הקלד `network`

(רשת) ולאחר מכן לחץ על **Network and Sharing Center** (מרכז

הרשת והשיתוף) ← **Set up a new connection or network** (הגדרת

חיבור או רשת חדשים) ← **Connect to the Internet** (התחבר לאינטרנט).

מופיע החלון **Connect to the Internet** (התחברות לאינטרנט).

 **הערה:** אם אינך יודע איזה סוג חיבור

לבחור, לחץ על **Help me choose** (עזור לי לבחור) או פנה אל ספק שירות האינטרנט.

4. בצע את ההוראות על המסך והשתמש בפרטי ההגדרות שסיפק לך ספק השירות כדי להשלים את ההגדרה.

 **הערה:** אם אינך יודע איזה סוג חיבור

לבחור, לחץ על **Help me choose** (עזור לי לבחור) או פנה אל ספק שירות האינטרנט.

4. בצע את ההוראות על המסך והשתמש בפרטי ההגדרות שסיפק לך ספק השירות כדי להשלים את ההגדרה.

להגדרת חיבור האינטרנט:

*Windows Vista*

 **הערה:** ההוראות הבאות ישימות לתצוגת ברירת המחדל של Windows, כך שייטקן שלא יהיו ישימות אם הגדרת את מחשב Dell™ שברשותך לתצוגה הקלאסית של Windows.

1. שמור וסגור את כל הקבצים הפתוחים וצא מכל התוכניות הפתוחות.

2. לחץ על **Start** (התחל)  ← **Control Panel** (לוח הבקרה).

3. בתיבת החיפוש, הקלד *network* (רשת) ולאחר מכן לחץ על **Network and Sharing Center** (מרכז הרשת והשיתוף) ← **Set up a connection or network** (הגדרת חיבור או רשת) ← **Connect to the Internet** (התחבר לאינטרנט).

מופיע החלון **Connect to the Internet** (התחברות לאינטרנט).

## הגדרת חיבור האינטרנט

ספקי שירות אינטרנט (ISP) והצעותיהם משתנים ממדינה למדינה. פנה אל ספק שירותי האינטרנט (ISP) שלך לקבלת הצעות הזמינות בארצך.

אם אינך מצליח להתחבר לאינטרנט אך התחברת בעבר בהצלחה, ייתכן שיש בעיה אצל ספק השירות. פנה אל ספק השירות כדי לבדוק את מצב השירות, או נסה להתחבר שוב במועד מאוחר יותר.

הכן את המידע מספק השירות בהישג יד. אם אין לך ספק שירות, האשף **Connect to the Internet** (התחבר לאינטרנט) יכול לסייע לך להשיג אחד.

## Windows® 7

1. שמור וסגור את כל הקבצים הפתוחים וצא מכל התוכניות הפתוחות.
2. לחץ על **Start** (התחל)  ← **Control Panel** (לוח הבקרה).
3. בתיבת החיפוש, הקלד `network` (רשת) ולאחר מכן לחץ על **Network and Sharing Center** (מרכז הרשת והשיתוף) ← **Connect to a network** (התחבר לרשת).
4. בצע את ההוראות המופיעות על המסך כדי להשלים את תהליך ההגדרה.

## הגדרת חיבור אלחוטי

-  **הערה:** כדי להגדיר את הנתב האלחוטי, עיין בתיעוד המצורף לנתב.
- לפני שתוכל להשתמש בחיבור האינטרנט האלחוטי, עליך להתחבר לנתב האלחוטי. להגדרת החיבור לנתב אלחוטי:

## Windows Vista®

1. שמור וסגור את כל הקבצים הפתוחים וצא מכל התוכניות הפתוחות.
2. לחץ על **Start** (התחל)  ← **Connect To** (התחבר אל).
3. בצע את ההוראות המופיעות על המסך כדי להשלים את תהליך ההגדרה.

## הגדרת חיבור מחווט

- אם אתה משתמש בהתקשרות בחיוג, חבר את כבל הטלפון למודם האופציונלי ולשקע הטלפון בקיר, לפני הגדרת החיבור לאינטרנט.
  - אם אתה משתמש בחיבור מודם DSL או כבלים/לוויין, פנה לספק השירות או לחברת הסלולר לקבלת הוראות התקנה.
- כדי להשלים את ההגדרה של חיבור האינטרנט המחווט, בצע את ההוראות בסעיף "הגדרת חיבור האינטרנט" בעמוד 17.

## התחברות לאינטרנט (אופציונלי)

כדי להתחבר לאינטרנט, תזדקק למודם חיצוני או לחיבור רשת ולספק שירות אינטרנט (ISP). אם מודם USB חיצוני או מתאם WLAN אינם מהווים חלק מההזמנה המקורית, באפשרותך לרכוש אותם באתר [www.dell.com](http://www.dell.com).

## יצירת מדיית שחזור מערכת (מומלץ)

 **הערה:** מומלץ ליצור מדיית שחזור מערכת מיד לאחר הגדרת Microsoft Windows.

ניתן להשתמש במדיית שחזור המערכת כדי לשחזר את המחשב למצב ההפעלה שבו היה בעת רכישתו, תוך שמירה על קובצי נתונים (ללא צורך בדיסק מערכת ההפעלה). ניתן להשתמש במדיית שחזור המערכת אם שינויים בחומרה, תוכנות, מנהלי התקנים או הגדרות מערכת אחרות השאירו את המחשב במצב הפעלה לא רצוי.

תזדקק לפריטים הבאים כדי ליצור את מדיית שחזור המערכת:

- Dell DataSafe Local Backup

- מפתח USB עם קיבולת מינימלית של DVD-R/DVD+R/ 8 GB או Blu-ray Disc™

 **הערה:** Dell DataSafe Local Backup אינו תומך בתקליטורים עם כתיבה חוזרת.

כדי ליצור מדיית שחזור מערכת:

1. ודא שהמחשב מופעל.

2. הכנס את התקליטור או מפתח ה-USB למחשב.

3. לחץ על **Start** (התחל)  ← **Programs** (תוכניות) ← **Dell DataSafe Local Backup**.

4. לחץ על **Create Recovery Media** (יצירת מדיית שחזור).

5. בצע את ההוראות המופיעות על המסך.

 **הערה:** לקבלת מידע על השימוש במדיית שחזור המערכת, ראה "מדיית שחזור מערכת" בעמוד 49.

## הגדר את Microsoft Windows

במחשב Dell שברשותך הותקנה מראש מערכת הפעלה Microsoft® Windows®. להגדרת Windows בפעם הראשונה, בצע את ההוראות המופיעות על המסך. חובה לבצע שלבים אלה, שהשלמתם עשויה להימשך זמן מה. מסכי הגדרת Windows יעברו דרך מספר הליכים, כולל קבלה של הסכמי רשיון, הגדרת העדפות והגדרת חיבור לאינטרנט.

**התראה:** אל תפסיק את תהליך ההתקנה של מערכת ההפעלה. פעולה זו עלולה להוציא את המחשב מכלל פעולה ויהיה עליך להתקין מחדש את מערכת ההפעלה. 

**הערה:** לקבלת ביצועי מחשב מיטביים, מומלץ להוריד ולהתקין את ה-BIOS ומנהלי ההתקנים העדכניים ביותר עבור המחשב, שזמינים באתר [support.dell.com](http://support.dell.com). 

**הערה:** לקבלת מידע נוסף על מערכת ההפעלה ותכונות, ראה [support.dell.com/MyNewDell](http://support.dell.com/MyNewDell). 

# לחץ על לחצן ההפעלה

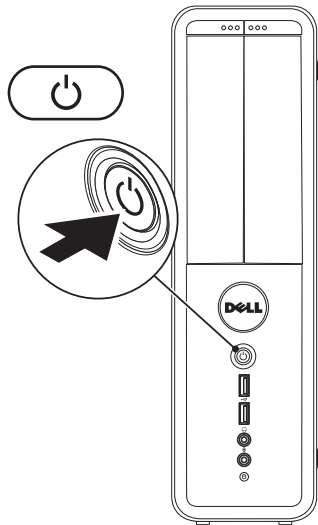

## חבר את כבל החשמל

⚠ התראה: כדי לסייע במניעת נזק למחשב, ודא שמתג בחירת המתח מוגדר לערך הקרוב ביותר לזרם החילופין הזמין במקום.

כדי לאתר את מתג בחירת המתח, ראה "תכונות - מבט מאחור" בעמוד 22.

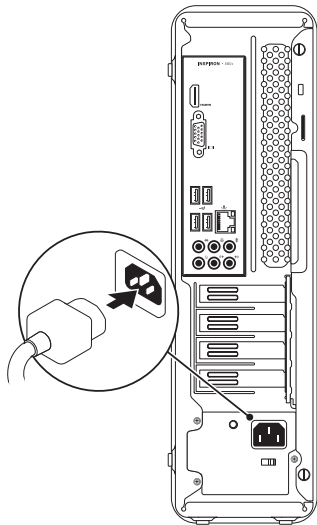



## חיבור כבל הרשת (אופציונלי)







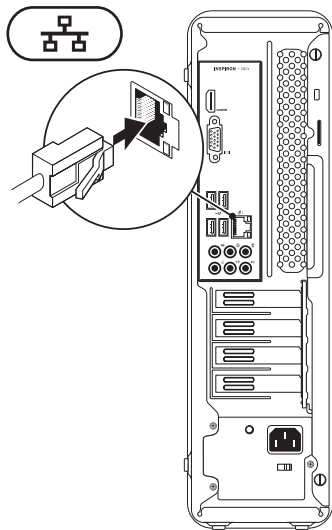



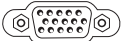

לא נדרש חיבור רשת על מנת להשלים את התקנת המחשב, אך אם קיים חיבור לרשת או לאינטרנט באמצעות חיבור כבל (כגון התקן פס רחב או שקע Ethernet), באפשרותך לחברו כעת.

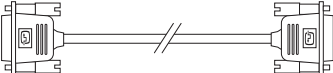
**הערה:** השתמש בכבל Ethernet בלבד כדי לחבר את מחבר הרשת (מחבר RJ45). חבר את כבל הטלפון רק למחבר מודם (מחבר RJ11) ולא למחבר הרשת (מחבר RJ45).

כדי לחבר את המחשב לרשת או להתקן פס-רחב, חבר קצה אחד של כבל הרשת ליציאת הרשת או להתקן פס-רחב. חבר את הקצה השני של כבל הרשת למחבר הרשת (מחבר RJ45) בלוח האחורי של המחשב. צליל נקישה מציין שכבל הרשת חובר כהלכה.

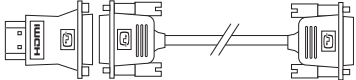

## הגדרת המחשב השולחני

תצוגה	כבל	מחשב	סוג חיבור
		 IO	VGA - ל- VGA (כבל VGA)
			DVI - ל- DVI (כבל DVI)
		 HDMI	HDMI - ל- HDMI (כבל HDMI)
		 HDMI	DVI - ל- HDMI (מתאם HDMI - ל- DVI + כבל DVI)

## חבר את התצוגה

המחשב מצויד במחברי וידיאו מוכללים מסוג VGA ו-HDMI.

 **הערה:** ייתכן שיהיה זמין מחבר DVI, אם רכשת כרטיס גרפי נפרד.

ניתן לרכוש מתאם HDMI ל-DVI וכבלי HDMI או DVI נוספים באתר [www.dell.com](http://www.dell.com). השתמש בכבלים המתאימים בהתאם למחברים שזמינים במחשב ובתצוגה. לזיהוי המחברים שבמחשב ובתצוגה שברשותך, עיין בטבלה הבאה.

 **הערה:** בעת חיבור תצוגה בודדת, חבר את התצוגה רק לאחד מהמחברים שבמחשב.

## חבר את המקלדת ואת העכבר

חבר את מקלדת ועכבר ה-USB למחברי ה-USB בלוח האחורי של המחשב.

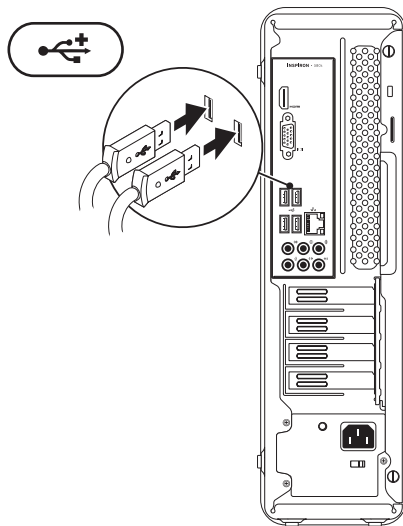

## פתח את הרגליים המייצבות האחוריות

כשהמחשב מונח כלפי מעלה, הרם בזהירות את החלק האחורי של המחשב, וסובב את הרגליים המייצבות כלפי חוץ. הרגליים המוארכות מבטיחות יציבות מרבית של המערכת.

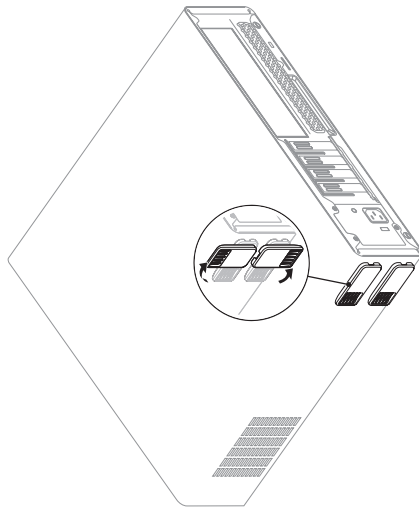

# הגדרת המחשב השולחני Inspiron

## לפני הגדרת המחשב

בעת הצבת המחשב, ודא שיש גישה נוחה למקור חשמל, אוורור הולם ומשטח מאוזן להנחת המחשב.

הגבלת זרימת האוויר סביב המחשב עלולה לגרום לו להתחממות יתר. כדי למנוע התחממות יתר, הקפד להשאיר 10.2 ס"מ (4 אינץ') לפחות בחלק האחורי של המחשב וכן 5.1 ס"מ (2 אינץ') לפחות בשאר הצדדים. אין להציב את המחשב במקום סגור, כגון ארון או מגירה, כאשר הוא מופעל.

סעיף זה מספק מידע אודות הגדרת המחשב השולחני Inspiron™.

**אזהרה: לפני שתתחיל לבצע הליך כלשהו בסעיף זה, קרא את מידע הבטיחות המצורף למחשב שברשותך. לקבלת מידע נוסף על נוהלי בטיחות מיטביים, עיין בדף הבית של תאימות התקינה באתר [www.dell.com/regulatory\\_compliance](http://www.dell.com/regulatory_compliance)**

57	לפני שתתקשר	37	הודעות מערכת
59	Dell אל		Hardware Troubleshooter
<b>60</b>	<b>איתור מידע ומשאבים נוספים</b>	40	(פותר בעיות החומרה)
<b>62</b>	<b>מפרט בסיסי</b>	40	תוכנית האבחון של Dell
<b>66</b>	<b>נספח</b>	<b>44</b>	<b>שחזור מערכת ההפעלה</b>
	הודעה בנוגע למוצרי	45	System Restore
66	Macrovision	46	Dell DataSafe Local Backup
	מידע עבור NOM, או תקן מקסיקני	49	מדיית שחזור מערכת
67	רשמי (עבור מקסיקו בלבד)	50	Dell Factory Image Restore
<b>68</b>	<b>אינדקס</b>	<b>52</b>	<b>קבלת עזרה</b>
		53	תמיכה טכנית ושירות לקוחות
		53	DellConnect
		54	שירותים מקוונים
			שירות אוטומטי לבירור מצב
		55	הזמנות
		55	מידע אודות מוצרים
			החזרת פריטים לתיקון במסגרת
		56	האחריות או לקבלת זיכוי

# תוכן

20	תכונות - מבט מלפנים
22	תכונות - מבט מאחור
24	מחברי הלוח האחורי
26	תכונות תוכנה
27	Dell Dock
28	Dell DataSafe Online Backup
<b>29</b>	<b>פתרון בעיות</b>
29	קודי צפוף
30	בעיות רשת
31	בעיות חשמל
33	בעיות זיכרון
34	נעילות ובעיות תוכנה
<b>36</b>	<b>שימוש בכלי תמיכה</b>
36	Dell Support Center
37	My Dell Downloads

	<b>הגדרת המחשב השולחני</b>
<b>5</b>	<b>Inspiron</b>
5	לפני הגדרת המחשב
	פתיחת את הרגליים המייצבות
6	האחוריות
7	חבר את המקלדת ואת העכבר
8	חבר את התצוגה
10	חיבור כבל הרשת (אופציונלי)
11	חבר את כבל החשמל
12	לחץ על לחצן ההפעלה
13	הגדר את Microsoft Windows
	יצירת מדיית שחזור מערכת
14	(מומלץ)
15	התחברות לאינטרנט (אופציונלי)
	<b>שימוש במחשב השולחני</b>
<b>20</b>	<b>Inspiron</b>



## הערות, התראות ואזהרות

 **הערה:** "הערה" מציינת מידע חשוב המסייע להשתמש במחשב ביתר יעילות.

 **התראה:** "התראה" מציינת נזק אפשרי לחומרה או אובדן נתונים, ומסבירה כיצד ניתן למנוע את הבעיה.

 **אזהרה:** "אזהרה" מציינת אפשרות של נזק לרכוש, פגיעה גופנית או מוות.

---

המידע במסמך זה עשוי להשתנות ללא הודעה.

© 2010 Dell Inc. כל הזכויות שמורות.

חל איסור מוחלט על העתקה מכל סוג של חומרים אלה ללא הרשאה בכתב מ- Dell Inc.

סימנים מסחריים שבשימוש בטקסט זה: Dell, הולוגו *Inspiron*, *YOURS IS HERE*, *DELL*, *Solution Station* ו- *DellConnect* הם סימנים מסחריים של Dell Inc.; *Intel* ו- *Pentium* הם סימנים מסחריים רשומים ו- *Core* הוא סימן מסחרי של Intel Corporation בארה"ב ובמדינות אחרות; *Windows*, *Microsoft*, *Windows Vista* וסמל לחצן Start (התחל) של *Windows Vista* הם סימנים מסחריים או סימנים מסחריים רשומים של Microsoft Corporation בארצות הברית ו/או במדינות אחרות; *Blu-ray Disc* הוא סימן מסחרי של *Blu-ray Disc Association*; *Bluetooth* הוא סימן מסחרי בבעלות *Bluetooth SIG, Inc.* ונמצא בשימוש של Dell ברשיון.

ייתכן שיעשה שימוש בסימנים מסחריים ובשמות מסחריים אחרים במסמך זה כדי להתייחס לישויות הטוענות לבעלות על הסימנים והשמות, או למוצרים שלהן. Dell Inc. מוותרת על כל חלק קנייני בסימנים מסחריים ושמות מסחריים פרט לאלה שבבעלותה.

# INSPIRON™

מדריך התקנה

דגם תקינה: DCSLF



# INSPIRON™

מדריך התקנה

**DELL™**  
YOURS IS HERE